

スタイルバリエーション

フラットスタイル

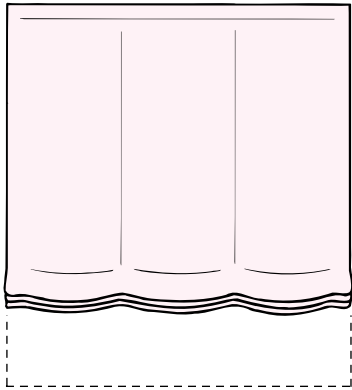

シェイパースタイル

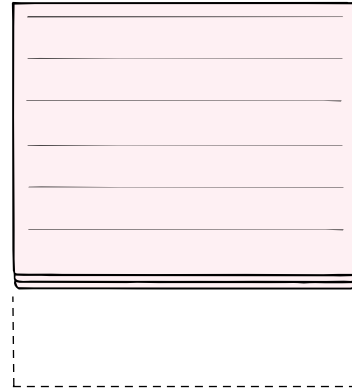

ライトバルーンスタイル

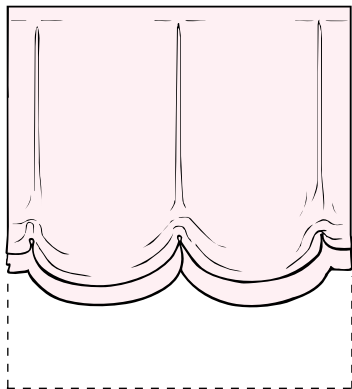

バルーンスタイル

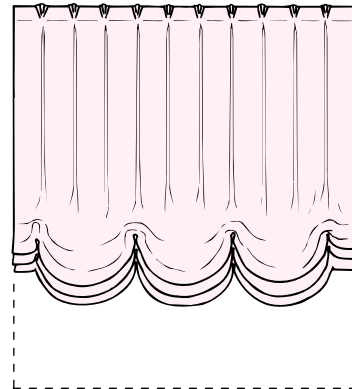

オーストリアンスタイル

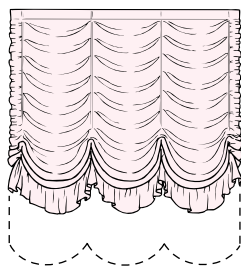

フリル長さ
高さ 1300mmの場合：120mm
1300mm < 高さの場合：180mm

クロスオーバースタイル

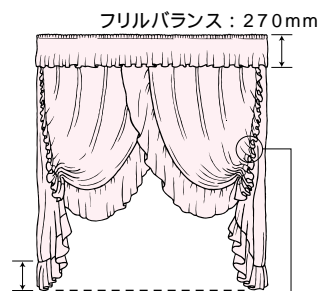

フリルバランス：270mm
内サイド及び下部フリル：180mm
バイヤスフリル：120mm

経木スダレ
フラットスタイル

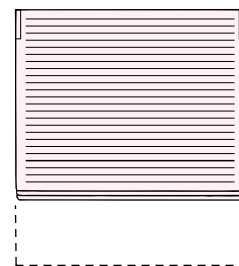

ダブルタイプ

パネルカーテン

カーテン

出窓

タコス

大型

電動

電動天窓

オリジナルアクセ

キット

オプション

オプション

詳しくは 163 ~ 168 ページをご覧ください。

オプション対応表

オプション名	スタイル	フラット	シェイパー	ライトバルーン	バルーン	オーストリアン	クロスオーバー	経木スタレ	備考
裏地付き仕様									生地によっては対応できないものもあります。
裏地付き仕様(遮光)									生地によっては対応できないものもあります。
上部生地伸ばし									
パイヤステープ付き仕様									No.2621 ~ 2623, No.2631 ~ 2632, No.2641, No.2651 ~ 2652, No.2661, No.2671 ~ 2673, No.2681 ~ 2682は、パイヤステープ付きが標準仕様です。
ギャザートップ仕様									
ボックスストップ仕様									ライトバルーンはボックスストップが標準仕様です。
フリル付き仕様									オーストリアンスタイル、クロスオーバースタイルは、フリル付きが標準仕様です。No.2791, No.2801, No.2871, No.2891は、フリル付き仕様には対応しません。
シェードバランス付き仕様									生地によっては対応できないものもあります。
経木スタレ用バランス									

オプション

オプション対応表

タイプ名 スタイル名 オプション名	標準							ダブルタイプ	パネルカーテン	カーテン			出窓		タコス				大型電動タコスⅡ				電動天窓タコスⅡ	備考
	F	S	L	B	A	C	経木			スタンダード	ハトメ	タブ	B	A	F	S	B	A	F	S	B	A		
裏地付き仕様	●	●							●														生地によっては、対応できないものもあります。	
裏地付き仕様(遮光)	●	●							●														生地によっては、対応できないものもあります。	
上部生地伸ばし	●	●						●																
バイヤステープ付き仕様	●	●						●	●					●	●									
ギャザートップ仕様				●																●				
ボックスストップ仕様				●																	●		ライトバルーンはボックスストップ仕様が標準仕様です。	
フリル付き仕様				●								●									●		No.2791、No.2801、No.2871、No.2891は、フリル付き仕様には対応しません。	
シェードバランス付き仕様	●	●																					生地によっては、対応できないものもあります。	
経木スタレ用バランス							●															●		

F:フラットスタイル S:シェイパースタイル L:ライトバルーンスタイル B:バルーンスタイル
A:オーストリアンスタイル C:クロスオーバースタイル 経木:経木スタレ

バイヤステープ付き仕様

製品の両サイドの縁をバイヤステープで装飾します。

バイヤステープ付き仕様

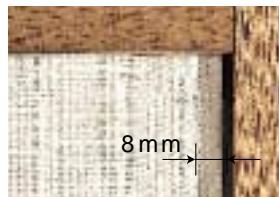

標準仕様



対応タイプ・スタイル

ローマンシェード標準タイプ/フラットスタイル・シェイパースタイル
ローマンシェードダブルタイプ、パネルカーテン
ローマンシェードタコス/フラットスタイル・シェイパースタイル

No.2621～2623、No.2631～2632、No.2641、No.2651～2652、No.2661、No.2671～2673、No.2681～2682は、バイヤステープ付きが標準仕様です。

バイヤステープの種類



BT-01 ホワイト BT-13 イエロー BT-20 ベージュ BT-21 ブラウン BT-22 ダークブラウン BT-23 グリーン BT-30 ブルー

裏地付き仕様・遮光裏地付き仕様

クリアスの生地に裏地・遮光裏地を付けて製作します。遮へい性が高まります。

対応タイプ・スタイル

ローマンシェード標準タイプ/フラットスタイル・シェイパースタイル
カーテン/スタンダードスタイル

生地の種類によっては、対応できないものもあります。右ページの対応表でご確認ください。

[裏地を付けた場合]



No.2132 トリート(ベージュ)に、裏地No.2981(ホワイト)を付けた場合

裏地を付けない場合



No.2132 トリート(ベージュ)のみの場合

[遮光裏地を付けた場合]



No.2132 トリート(ベージュ)に、
遮光裏地No.2993(ティーグリーン)を付けた場合

裏地を使用した場合の仕上がり

No.2132 トリート(ベージュ)に、
遮光裏地No.2993(ティーグリーン)を使用

フラットスタイル

シェイパースタイル



裏地生地の種類

裏地



No.2981 ホワイト

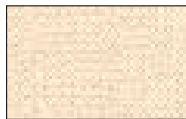

No.2982 ベージュ

遮光裏地



No.2991 テラコッタ

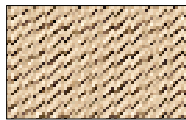

No.2992 アンバー



No.2993 ティーグリーン

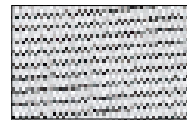

No.2994 グレー

シェードバランス付き仕様

シェードと同じ生地を使用したバランス(上飾り)です。

対応タイプ・スタイル

ローマンシェード標準タイプ/
フラットスタイル・シェイパースタイル



バランスAタイプ



バランスBタイプ

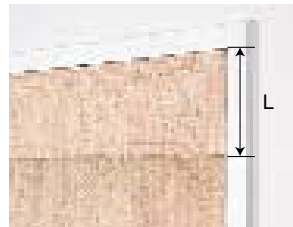

バランスなしの場合



バランス長さ(L)は130mm、
200mm、300mmから選べます。

納まり図

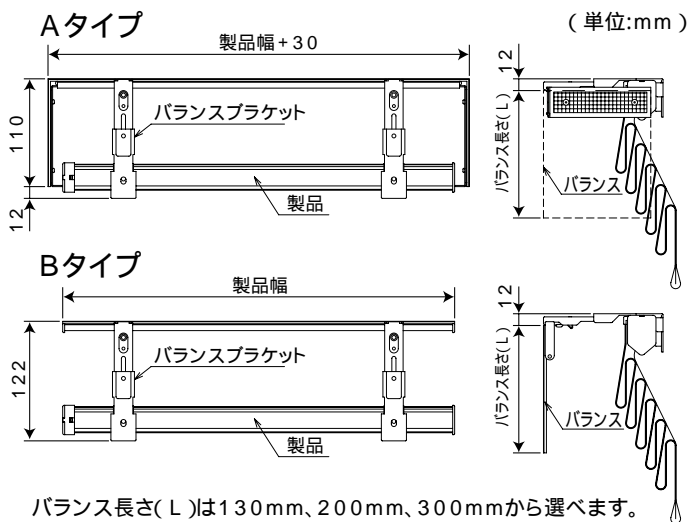

裏地・遮光裏地・シェードバランス対応表

F フラット S シェイパー CN カーテン(スタンダードスタイル)
カーテンはスタンダードスタイルのみに対応。
ハトムススタイル・タプスタイルの製作はできません。

No.	柄名	裏地			遮光裏地			バランス
		F	S	CN	F	S	CN	
2001~2003	リアン							
2011~2014	フレグラン							
2021~2024	エビス							
2031~2032	ヴァルト							
2041~2044	セントロ							
2051~2056	チッタ							
2061~2063	ロンプス							
2071~2090	ロイヤル							
2101~2106	ブラン							
2111~2113	コルソ							
2121~2124	ヘリンボン							
2131~2135	トリート							
2141~2143	イブニング							
2151~2154	サブ							
2161~2165	ラント							
2171~2176	ノーチェ							
2181~2183	フロスティ							
2191~2196	ノアール							
2201	フィオーレ							
2211	フォーリア							
2221	グロース							
2222	クライン							
2231~2233	アスト							
2241~2242	マーチ							
2251~2252	アロマ							
2261~2262	ラブチャー							
2271~2272	カリノ							
2281	ライブ							
2291	フレバー							
2301~2303	ピータ							
2311~2313	カプリス							
2321~2322	クリア							
2331~2332	ブレンド							
2341~2343	リップル							
2351~2352	トリコ							
2361~2362	ルシール							
2371~2372	ウインド							
2381~2382	ルビア							
2391~2392	シノア							
2401	ウエフト							
2411	ノマド							
2421~2422	シノノメ							
2431	クレー							
2441~2442	ユウナギ							
2451	カンタータ							
2461	シェラザード							
2471	プレリュード							
2481	ススキ							
2491	ナップ							
2501	キャンパス							
2511	モダンタイム							
2521	ケーナ							
2531	プレッド							
2541	メイル							
2551	ラスク							
2561	トーク							
2571	バスク							
2581	ライ							
2591	バストラル							
2601	アラベスク							
2611	シエラ							
2621~2623	ブリッサ							
2631~2632	パージュ							
2641	ビエント							
2651~2652	アール							
2661	フォーク							
2671~2673	クレーク							
2681~2682	ピター							
2781	シャルマン							
2782	ノヴェル							
2791	ライズ							
2801	シェーン							
2802	フェアリー							
2803	レジェロ							
2811~2812	アイル							
2821~2822	マチエール							
2831	ドゥエット							
2832	コア							
2841	スパークル							
2851	パレ							
2861	スイート							
2871	シリウス							
2881	センス							
2891	レシビ							
2901~2903	クリア							
2911~2913	ベルラ							
2921~2924	ピトゥリナ							

標準
ダブルタイプ
パネルカーテン
カーテン
出窓
タコス
大型
電動
電動天窓
オプション
オプション

フリル付き仕様

バルーンスタイルの下部に共生地のフリルを付けることができます。

対応タイプ・スタイル

ローマンシェード標準タイプ/バルーンスタイル
ローマンシェード出窓タイプ/バルーンスタイル
ローマンシェードタコス/バルーンスタイル

フリル付き仕様



標準仕様



上部生地伸ばし

生地の上部を機構部より約5cm上に長く製作できます。(ダブルタイプの場合は、手前の生地のみ) 窓枠上部を生地で覆うと上部からの光漏れを防ぐので、寝室などにも適しています。

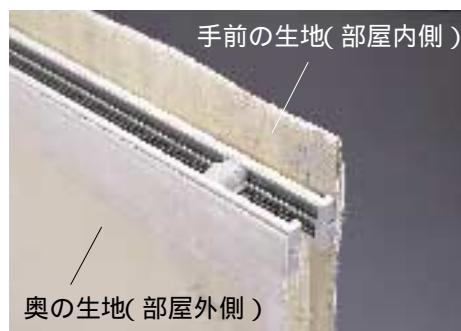

写真はダブルタイプです

対応タイプ・スタイル

ローマンシェード標準タイプ/フラットスタイル・シェイパースタイル
ローマンシェードダブルタイプ(手前の生地のみ)

ギャザ-トップ仕様・ボックスストップ仕様

バルーンスタイルの上部ヒダの取り方を、別の仕様に指定することができます。

対応タイプ・スタイル

ローマンシェード標準タイプ/バルーンスタイル
ローマンシェードタコス/バルーンスタイル

ライトバルーンスタイルは、ボックスストップ仕様が標準仕様です。

ギャザ-トップ仕様

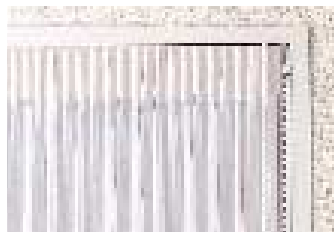

ボックスストップ仕様



標準仕様



経木スダレ用バランス

シェードと同素材の経木スダレを使用した、経木スダレ専用のバランス（上飾り）です。

対応タイプ・スタイル

ローマンシェード標準タイプ / 経木スダレ、ローマンシェード大型タイプ / 経木スダレ
ローマンシェード電動タイプタコス / 経木スダレ

[天井付け用]



納まり図

(単位:mm)

標準タイプ

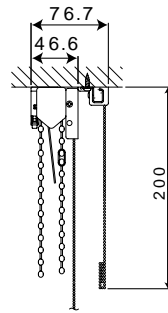

大型タイプ

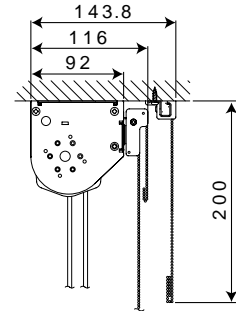

天井付け用 型
(大型タイプの場合の伏せ図)

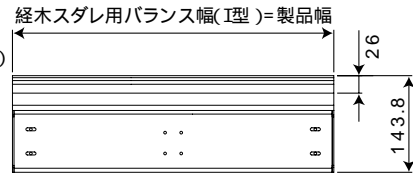

[正面付け用]

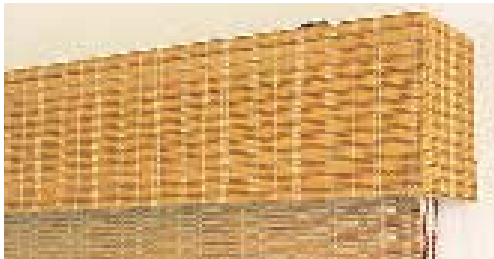

納まり図

(単位:mm)

標準タイプ

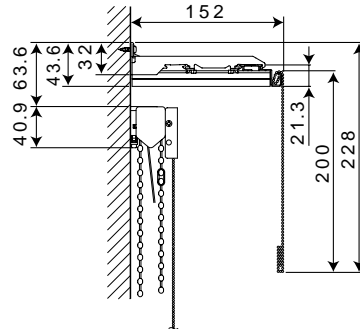

大型タイプ

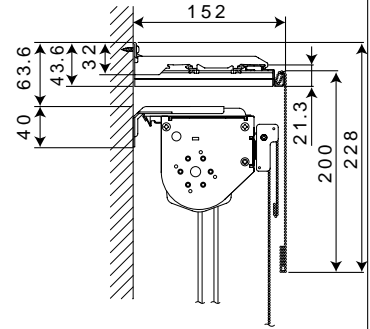

正面付け用 C 型
(大型タイプの場合の伏せ図)

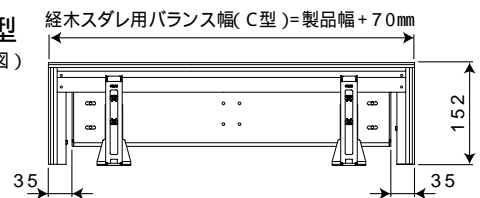

正面付け用 L 型
(大型タイプの場合の伏せ図)

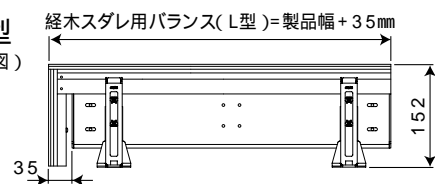

正面付け用 型
(大型タイプの場合の伏せ図)

