

サイズの測り方

製品別にサイズの測り方をご確認ください。

41ページの [取付け方] に合わせて「製品幅」・「製品高さ」・「取付け高さ」をご指定ください。

*製品幅は5mm単位、製品高さは10mm単位での製作になります。

[サイズの測り方]

●窓枠を覆う場合

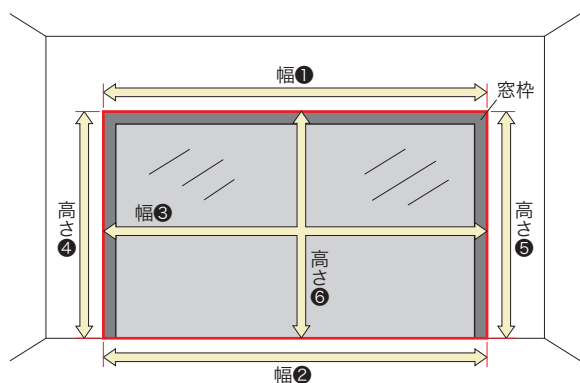

●窓枠内に取付ける場合

※幅①：製品本体の取付け面

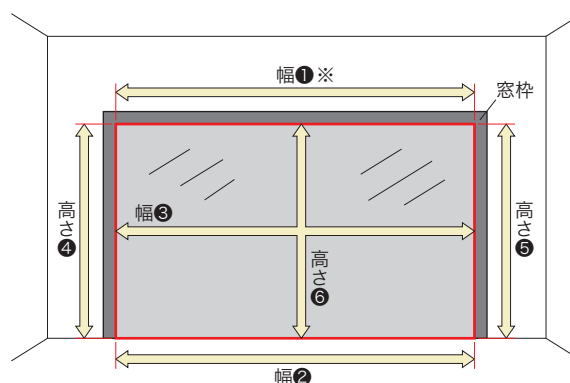

製品の特性上、生地を全閉にしたときに、製品の端部および端部のレース部から光が入ります。

少し大きく、窓を覆うように取付けすることをおすすめします。詳しくは、30ページ「製品幅と生地端部寸法」でご確認ください。

製品幅	窓枠を覆う場合	: 窓枠の上部(幅①)、下部(幅②)、中央部(幅③)の3カ所の外側を測定し、最も大きい寸法以上を製品幅としてご指定ください。
	窓枠内に取付ける場合	: 窓枠の上部(幅①)、下部(幅②)、中央部(幅③)の3カ所の内側を測定し、最も小さい寸法から10mm以上引いて製品幅をご指定ください。 ※製品の製作寸法幅が5mm単位であっても、窓枠からの引き寸法は5mmではありません。 生地やコード類が干渉しないよう、幅は窓枠の内側寸法から10mm以上引いてください。
製品高さ	窓枠を覆う場合	: 窓枠の左部(高さ④)、右部(高さ⑤)、中央部(高さ⑥)の3カ所の外側を測定し、41ページの [取付け方] に合わせて製品高さをご指定ください。 生地の下部位置は床面より10～20mm短くしてください。 ※腰高窓の場合は、生地の下端までの寸法が製品高さとなります。
	窓枠内に取付ける場合	: 窓枠の左部(高さ④)、右部(高さ⑤)、中央部(高さ⑥)の3カ所の内側を測定し、最も小さい寸法から10～20mm短くしてください。 ※床面にカーペットを敷く場合は毛足の長さも考慮して、製品高さをさらに短くしてください。 ※製品高さにブラケットの厚み(4mm)は含まれます。

取付け高さ 製品取付け高さを10mm単位でご指定ください。取付け高さによって、バトン・チルトポール・ドライブコードの長さが決まります。取付け高さによるバトン・ドライブコードの長さは各製品仕様ページをご覧ください。

※ご指定がない場合は、製品高さを取付け高さとして製作いたします。

※腰高窓の場合は、必ず取付け高さをご指定ください。ご指定がない場合は、バトン・チルトポール・ドライブコードが短くなる場合があります。

[取付け方] ※製品高さは、取付けブラケット上端（正面付け補助金具は含まない）から生地下端までの寸法となります。

●窓枠を覆う場合

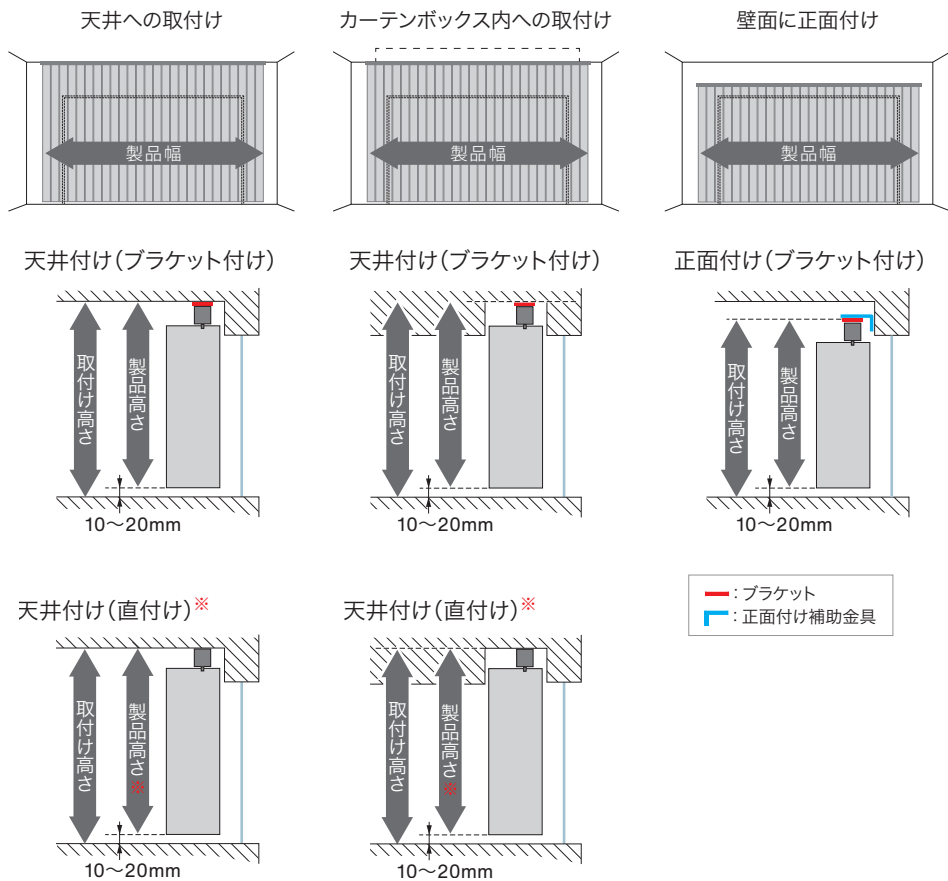

※天井付け(直付け)の場合、製品高さはブラケット厚の4mm分短くなります。
 ※腰高窓の場合は、生地の下端までの寸法が製品高さとなります。
 ※床面にカーペットを敷く場合は毛足の長さも考慮して、製品高さをさらに短くしてください。

●窓枠内に取付ける場合

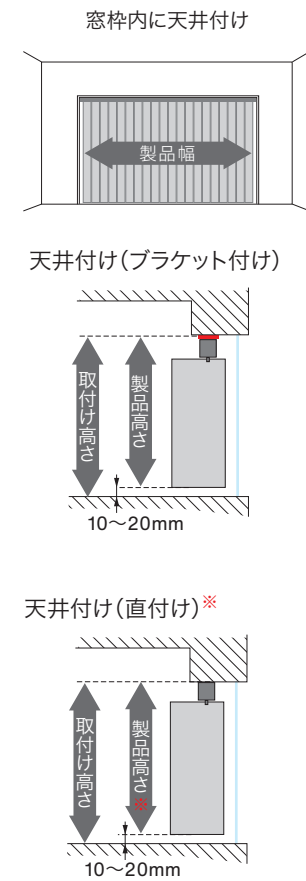

生地紹介

生地性能・安全性

製品仕様

採寸・発注・取付け

メンテナンス

POINT カーテンボックス内に生地を納められない場合は・・・

カーテンボックス内にはハンガーレールのみ取付け、生地はボックスの外に出すこともできます。
 * () 内は「マーシ」の場合。

オプションの「ボックススペーサー」を使い、ハンガーレールのみカーテンボックス内に取付けることもできます。
 * () 内は「マーシ」の場合。

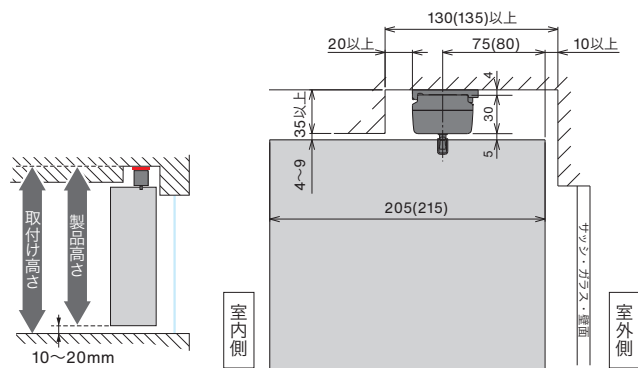

ボックス奥行き：235mm以上

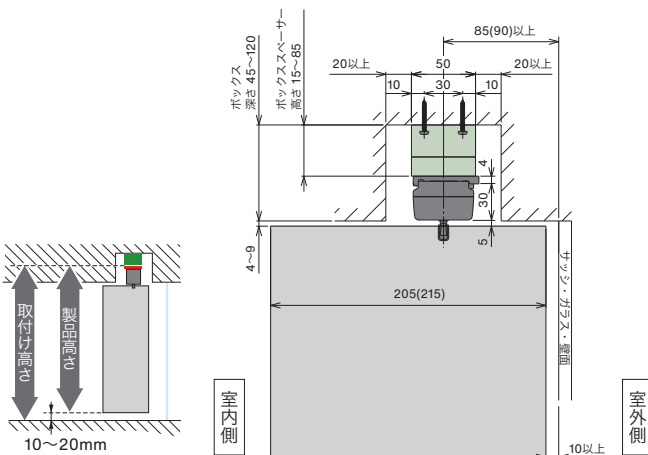

ボックス奥行き：90mm以上
 ボックス深さ：45~120mm

※カーテンボックスの深さが36~44mmの場合は「ブラケットスペーサー12」をご使用ください。

